

# LONKING

САМАРА-СКАН  
ДИЛЕРСКАЯ СЕТЬ

## CDM6010



- Объем стандартного ковша: 0.022 м<sup>3</sup>
- Глубина копания: 1 825 мм
- Эксплуатационная масса: 1 010 кг
- Мощность двигателя: 7.2 кВт / 9.7 л.с. / 2 400 об/мин

## ОСНОВНЫЕ ПАРАМЕТРЫ

Базовые характеристики	Эксплуатационная масса	1 010 кг
	Объем стандартного ковша	0.022 м³
	Ширина стандартного ковша	320 мм
	Максимальная скорость передвижения	1.5 / 2.9 км/ч
	Максимальная скорость вращения башни	8.2 об/мин
	Преодолеваемый подъем	30°
	Давление на грунт	24.5 кПа
	Угол поворота стрелы (вправо/влево)	73°/ 53°
Двигатель	Максимальное тяговое усилие	10 кН
	Бренд и модель двигателя	Yanmar 2TNV70
	Номинальная мощность	7.2 кВт при 2 400 об/мин
	Рабочий объем	0.57 л
Гидравлическая система	Объем топливного бака	9.4 л
	Объем гидравлического бака	9.5 л
	Максимальная скорость потока (общая)	9.6 × 3 л/мин
	Максимальное рабочее давление	16 МПа
	Максимальное контрольное давление	3.2 МПа
Ходовая часть	Максимальное усилие копания рукоятью	5.8 кН
	Максимальное усилие копания ковшом	9.4 кН
	Ширина гусеничной ленты	180 мм
	Тип гусеничной ленты	Резиновая
Электрическая система	Количество поддерживающих катков	1 (с каждой стороны)
	Количество опорных катков	2 (с каждой стороны)
Электрическая система	Напряжение в бортовой сети	12 В
	Параметры стартерной АКБ	12 В, 36 А·ч

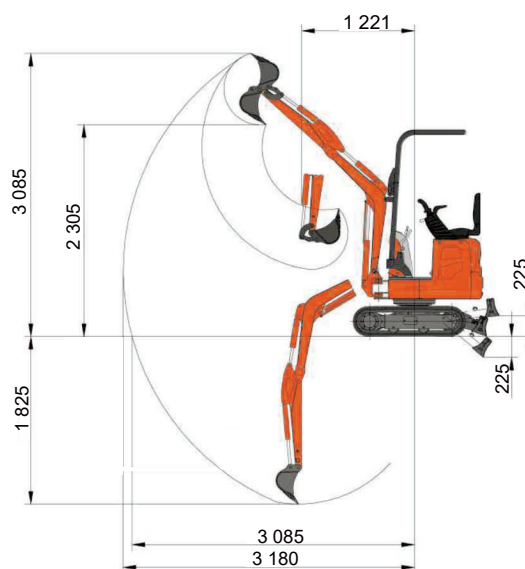
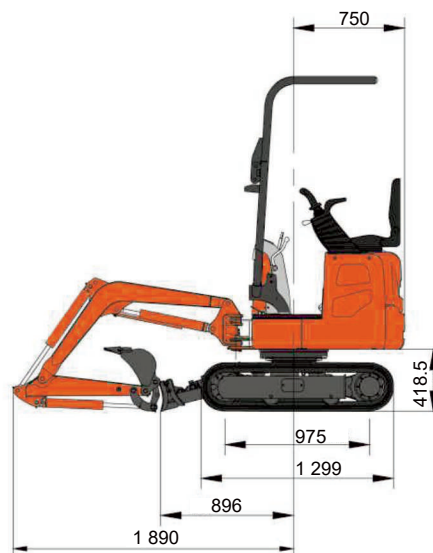

Габаритные размеры условны и могут варьироваться

## СТАНДАРТНАЯ КОМПЛЕКТАЦИЯ

Защитный навес

Ремень безопасности

Телескопическое шасси

Гидравлические пилотные джойстики

Поворачивающаяся стрела

Проблесковый маяк

Централизованный блок точек измерения давления

## ОСНОВНЫЕ ХАРАКТЕРИСТИКИ

Мощный двигатель Yanmar. Уровень выбросов достигает EU StageV. Надёжный для компактного оборудования, этот двигатель отличается низким уровнем шума, низкой вибрацией и простым обслуживанием основных частей

Телескопическое шасси управляется простым джойстиком, ширина шасси может быть уменьшена до 750 мм, чтобы адаптироваться к узким пространствам. Также ширина шасси может быть увеличена до 1000 мм, что повышает устойчивость на 15% и даже позволяет использовать гидравлический молот

Пилотные джойстики позволяют управлять рабочим оборудованием с максимальной точностью и плавностью

3 точки строповки предназначены для подъема машины и обеспечивают лёгкую погрузку и разгрузку для легкой и безопасной перевозки экскаватора

Откидывающийся капот двигателя позволяет открыть большую часть двигателя для облегчения ремонта и технического обслуживания

## ДОПОЛНИТЕЛЬНОЕ ОБОРУДОВАНИЕ

Механизм быстрой смены навесного оборудования

Узкие траншейные ковши

Планировочные ковши

Гидролиния для подключения навесного оборудования

**САМАРА-СКАН**  
ДИЛЕРСКАЯ СЕТЬ



lonking-center.ru