

# CDM 835G



■ Грузоподъемность	3500 кг
■ Объем стандартного ковша:	2.3 м <sup>3</sup>
■ Высота выгрузки:	3160 мм/4040 мм
■ Эксплуатационная масса:	12300 кг
■ Мощность двигателя:	105 кВт (142.8 л.с.)/2200 об/мин

# ТЕХНИЧЕСКИЕ ХАРАКТЕРИСТИКИ

Основные	Ковш	2.3 м <sup>3</sup>
	Номинальная грузоподъемность	3500 кг
	Эксплуатационная масса	12300 кг
	Тяговое усилие	106±3кN
	Вырывное усилие	103±3кN
Двигатель	ДхШхВ	7770×2500×3180 мм
	Производитель/Модель	WEICHAI / WP6G140E22
	Номинальная мощность	105 кВт/2200 об/мин
	Мах крутящий момент	580Н·м/1400-1600 об/мин
	Ход поршня x Диаметр цилиндра	105×130 мм
	Кол-во цилиндров/Объем	6/6.75 л
	Воздушный фильтр	Трехступенчатый воздушный фильтр
	Генератор	70 А
	Аккумулятор	2-24 В / 105 Ач
Привод	Стартер	24 В / 6 кВт
	Коробка передач	Многовальная с промежуточным валом
	Переключение передач	Электронное управление переключением передач
	Давление в системе	1.1-1.5 мПа
	Гидротрансформатор	Одноступенчатый, однотурбинный, 3-элементный
	Мосты	Жесткий (спереди) и качающийся (сзади)
	Угол осцилляции заднего моста	±10°
	Дифференциал	открытый
	Главный редуктор	Одноступенчатый, со спиральным коническим зацеплением
	Бортовой редуктор	Планетарный
	Шины	17.5-25 L-3 12PR TT
	Скорость движения вперед	6.5/12/32 км/ч
	Скорость движения назад	6.8/12.5/33.5 км/ч
Тормозная система	Основной тормоз	Одноконтурная система, сухой дисковый тормоз
	Давление в системе	0.70-0.78 мПа
	Стояночный/аварийный тормоз	Сухой дисковый тормоз с тросовым приводом
Система рулевого управления	Тип	Гидравлическая, чувствительная к нагрузке
	Насос	246 л/мин·2200 об/мин
	Давление в системе	14 мПа
	Тип цилиндра	Двустороннего действия
Гидравлическая система	Угол поворота рулевого колеса	±35°
	Тип	Управление джойстиком (однорычажный)
	Насос	246 л/мин·2200 об/мин
	Гидрораспределитель	Двухсекционный
	Давление в системе	16 мПа
Заправочные емкости	Время рабочего цикла	10.5
	Топливный бак	200 л
	Гидравлический бак	173 л
	Коленчатый вал	14 л
	Коробка передач	37 л
	Передний/задний мост	18л/18 л

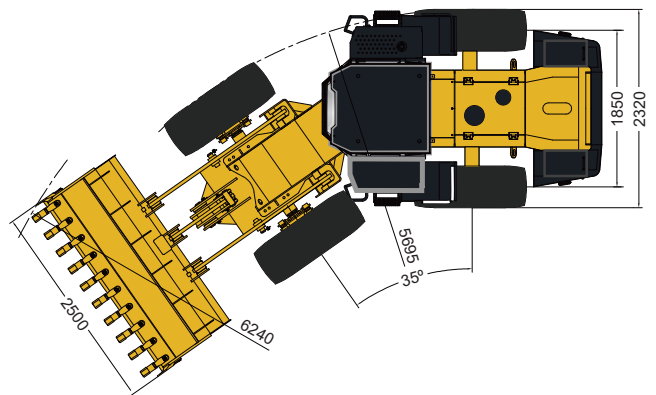
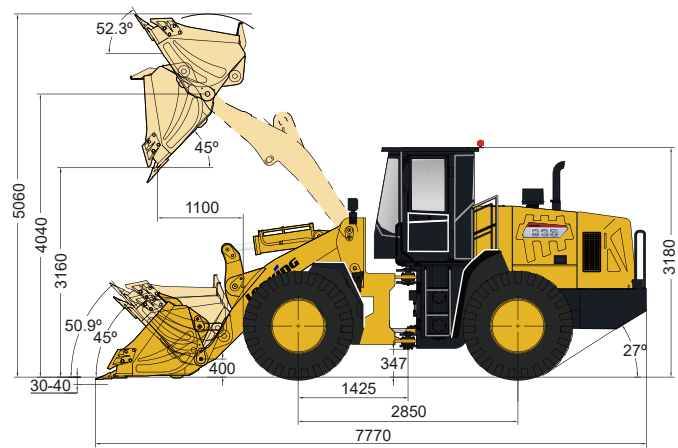

Комплектация	Опции
Двигатель WEICHAI	Механическое управление переключением передач
Коробка передач LONKING	Воздушный фильтр с масляной ванной
Электронное управление переключением передач	17.5R25 L-3 TL
Мосты LONKING	Трехсекционный гидрораспределитель рабочего оборудования
Управление джойстиком (однорычажный)	Запираемая крышка топливного бака
Сухой дисковый тормоз с тросовым приводом	Камера заднего вида
Кабина ROPS&FOPS	Ковш увеличенного объема 3.0 м <sup>3</sup>
Панель приборов с ЖК-экраном	Угольный ковш 2,5 м <sup>3</sup>
Кондиционер	Ковш со сменной режущей кромкой из трех элементов
Радио/MP3	Захват для бревен
Сдвижные форточки в кабине	Захват для сена
Электрический обогрев заднего стекла	Ковш с боковой выгрузкой
	Вилы паллетные
	Быстросъемное устройство
	Ковш быстросъемный
	Ковш 4 в 1 (только быстросъемный)
	Снегоуборочный отвал (только быстросъемный)