

LONKING

САМАРА-СКАН
ДИЛЕРСКАЯ СЕТЬ

CDM83C CDM83L



■ Грузоподъемность:	3 000 кг
■ Объем ковша погрузчика:	1 м ³
■ Объем ковша экскаватора:	0.2 м ³
■ Глубина копания:	5 458 мм
■ Эксплуатационная масса:	8 600 кг
■ Максимальная скорость:	39 км/ч

ОСНОВНЫЕ ПАРАМЕТРЫ

Базовые характеристики	Эксплуатационная масса	8 600 кг		
	Объем переднего погрузочного ковша	1 м³		
	Номинальная рабочая грузоподъемность	3000 кг		
	Объем экскаваторного ковша	0.2 м³		
	Максимальное тяговое усилие	74 кН		
	Максимальное вырывное усилие стрелы погрузчика	62 кН		
	Максимальное вырывное усилие на ковше экскаватора	61 кН		
	Вырывное усилие на втянутой рукояти	38 кН		
	Максимальная скорость передвижения вперед / назад	39 / 36 км/ч		
	Объем топливного бака	170 л		
Объем гидравлического бака	160 л			
Двигатель	Комплектация	СТАНДАРТ	ОПЦИЯ	
	Бренд двигателя	WEICHAH	PERKINS	
	Модель двигателя	WP4G100E220	1104D-44TA	
	Тип	Дизельный с турбонаддувом, механический ТНВД		
	Максимальная мощность	73 кВт	74.5кВт	
	Максимальный крутящий момент	380 Н·м при 1400-1500 об/мин	410 Н·м при 1400 об/мин	
	Объем двигателя	4.5 л	4.4 л	
	Заправочный объем антифриза	13.5 л	13.5 л	
	Заправочный объем масла	10 л	9.1 л	
Гидравлическая система	Тип	с закрытым центром		
	Насос - двухсекционный аксиально-поршневой	Bosch Rexroth A10VO74DFLR		
	Производительность насоса	166 л/мин		
Рулевое управление	Максимальное рабочее давление	275 бар		
	Тип	2 управляемых колеса		
Трансмиссия СТАНДАРТ	КПП Carraro TLB1 4WD. Тип - Synchro Shuttle	4 передачи вперед / 4 назад		
	Передний мост Carraro 26.22 управляемый	угол поворота 38°		
	Задний мост Carraro 28.43M	неуправляемый		
	Заправочный объем масла в КПП	19.5 л		
	Заправочный объем масла в переднем мосту	9.1 л		
Трансмиссия ОПЦИЯ	Заправочный объем масла в заднем мосту	17.5 л		
	КПП Lonking LGS115SA. Тип - PowerShift с автоматическим переключением передач	4 передачи вперед / 4 назад		
	Передний мост Lonking LGQ108DV управляемый	угол поворота 38°		
	Задний мост Lonking LGQ108RA	неуправляемый, с блокировкой дифференциала		
	Заправочный объем масла в КПП	18 л		
Шины	Заправочный объем масла в переднем мосту	7.1 л		
	Заправочный объем масла в заднем мосту	13 л		
		C CARARRO	C LONKING	ОПЦИЯ
	Передний мост	340/80- 20	12.5/80-18 14PR	16.0/70-20 16PR
	Задний мост	480/80- 26	18.4-26-12PR	18.4-28 14PR

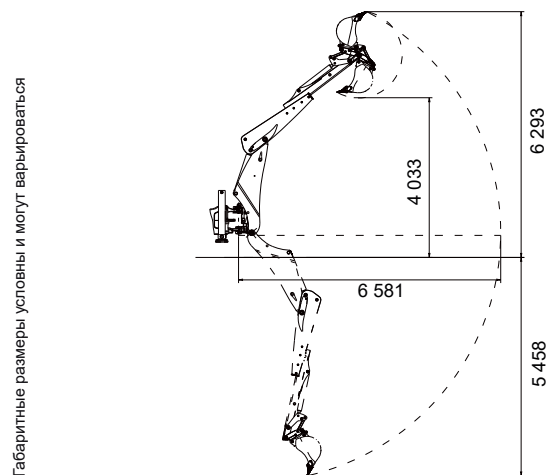
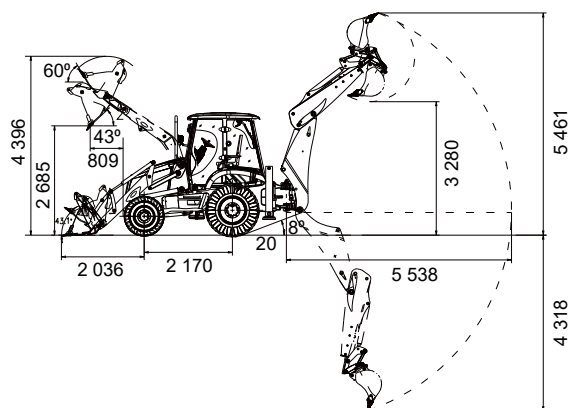
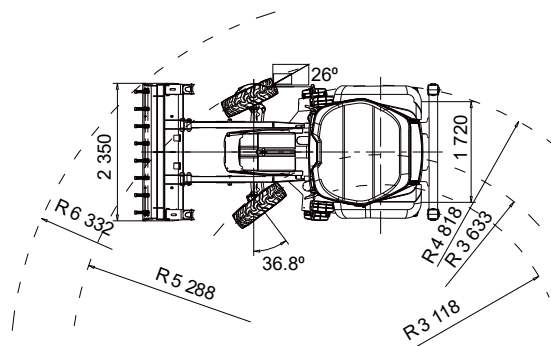
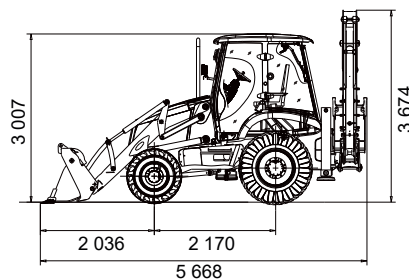

Габаритные размеры условны и могут варьироваться

СТАНДАРТНАЯ КОМПЛЕКТАЦИЯ

Ковш погрузчика челюстной с подготовкой для установки перекидных вил

Ковш экскаватора шириной 600 мм

Климат-контроль с кондиционером

Управление погрузчиком и экскаваторным оборудованием с помощью джойстиков, интегрированных в поворотное кресло

Телескопическая рукоять экскаватора с гидравлическими выводами (двухпоточная гидролиния)

Механический быстроразъемный адаптер экскаваторного оборудования



lonking-center.ru

САМАРА-СКАН
ДИЛЕРСКАЯ СЕТЬ